

ETESIA

IT

Manuale d'uso
(Traduzione dal manuale
originale)

Leggete attentamente prima di utilizzare la macchina



PRO51X

MANUALE D'USO E MANUTENZIONE TOSAERBA PRO51X

CONTENUTO

1.	La sicurezza dell'utilizzatore e dei terzi.....	3
2.	Descrizione dei simboli grafici	5
3.	Caratteristiche tecniche	7
4.	Descrizione.....	8
5.	Immagini.....	9
6.	Preparazione all'uso	12
7.	Utilizzo.....	13
8.	Manutenzione regolare del tosaerba.....	14
9.	Inutilizzo prolungato - Rimessaggio invernale - Riutilizzo	16
10.	Riparazioni ordinarie - Guasti e relativi rimedi	17
11.	Tabella riepilogativa degli interventi regolari di manutenzione.....	18
12.	Condizioni generali di garanzia	20

COMPLIMENTI!

Avete acquisito un tosaerba ETESIA. Questa macchina di elevata affidabilità e robustezza, è stata concepita per servirvi a lungo.

Per aumentare la sua durata e garantirle un ottimo funzionamento, leggete attentamente il presente manuale, rispettate le norme di sicurezza e le istruzioni di manutenzione.

Conservate accuratamente il presente manuale d'uso per ulteriori consultazioni. Questo tosaerba è destinato unicamente alla tosatura dell'erba. Qualsiasi altro utilizzo al di fuori della tosatura dell'erba è da evitare.

Fedele alla propria politica di continua innovazione, ETESIA è sempre volta al miglioramento della qualità dei suoi prodotti. Pertanto, il vostro modello potrebbe presentare piccole differenze rispetto a questo manuale.

Il vostro Rivenditore ETESIA dispone delle informazioni tecniche più aggiornate. Non esitate ad interpellarlo in caso di necessità.

Conformemente all'articolo L.111-3 del codice del consumo, ETESIA s'impegna a fornire al suo Rivenditore i pezzi di ricambio, originali o compatibili, necessari all'utilizzo del suo prodotto per un periodo di 10 anni, a partire dalla data di emissione della fattura da parte della nostra società.

PRIMA DI UTILIZZARE IL TOSAERBA

- Nel vostro stesso interesse, controllate la presenza delle etichette di sicurezza sul tosaerba, poste nelle zone indicate dalle istruzioni. Se mancano una o più etichette di sicurezza, rivolgetevi immediatamente al vostro Rivenditore.
- Vi ricordiamo che queste etichette di sicurezza devono essere applicate obbligatoriamente sul tosaerba.
- Prima di utilizzare il vostro tosaerba, familiarizzate con i suoi comandi. Abituatevi al suo funzionamento onde poter spegnere rapidamente il motore.
- Sgombrate il prato da pietre, legni, vecchi ferri, fili, ossi, plastiche, rami e altri residui che possano essere proiettati dal tosaerba. Eliminate anche i rami bassi che possano ferire l'utilizzatore agli occhi.
- Prima di ogni tosatura, assicuratevi del buon stato della lama e che sia ben fissata.
- Non indossate mai vestiti ampi durante il taglio dell'erba, anzi portate pantaloni lunghi. Mettete sempre scarpe robuste e antiscivolo. Non utilizzate il tosaerba se siete a piedi nudi o con i sandali. Indossate una protezione auditiva (cuffie antirumore).

1 • LA SICUREZZA DELL'UTILIZZATORE E DEI TERZI

- Il vostro tosaerba deve essere utilizzato conformemente al presente manuale d'uso.
- Gli adolescenti con meno di 16 anni e le persone non pratiche di tosaerba, non devono utilizzare questa macchina.
- Non affidate mai il vostro tosaerba ad una persona che non abbia preso conoscenza del manuale d'uso.
- **ATTENZIONE:** L'esposizione prolungata al rumore può nuocere alla salute. I sintomi sono progressivi: acufeni, sordità temporanea, poi sordità progressiva. Utilizzate protezioni individuali contro il rumore. Limitate l'intensità e la durata dell'esposizione. Evitate di tagliare l'erba in prossimità di altre fonti sonore. Prevedete dei periodi di riposo.
- **ATTENZIONE:** Un'eccessiva esposizione alle vibrazioni può compromettere la circolazione del sangue o il sistema nervoso. I sintomi si manifestano principalmente nelle dita, nelle mani o sui polsi. Questi sintomi sono ad esempio perdita della sensibilità, dolori, debolezza muscolare, cambiamento del colore della pelle, formicolii fastidiosi... Consultate un medico in caso di comparsa di sintomi che possono essere derivati dalle vibrazioni.
- Non lavorate troppo vicino ai fossi, alle scarpate, su terreni friabili o che comportino rischi di ribaltamento.
- Non utilizzate la macchina se siete stanchi o malati. Evitate anche di farlo se avete bevuto bevande alcoliche o assunto medicine.
- L'utilizzatore o l'operatore è responsabile della sicurezza dei terzi che si trovano nella zona di lavoro della macchina. Attenzione a non ferire qualcuno, tramite l'espulsione di pietre o di altri oggetti provocata dall'utilizzo della macchina.
- Evitate la presenza di persone (soprattutto i bambini) o di animali, in prossimità della macchina durante l'uso. Non avviate la macchina in loro presenza.
- Non togliete mai le etichette o gli elementi di sicurezza.
- Il tosaerba deve obbligatoriamente essere provvisto dell'apposito scudo / deflettore e del paraspruzzi di protezione. Non utilizzate mai la macchina se le sue protezioni sono difettose.
- Non mettete mai, mani o piedi sotto il piatto di taglio.
- Non avvicinate le mani o i piedi ai dispositivi rotativi in movimento. Tenetevi sempre a debita distanza dall'apertura di espulsione.
- Proteggete il viso e gli occhi durante il taglio sotto gli alberi.
- Prima di togliere il cesto di raccolta, o di modificare l'altezza di taglio, arrestate il motore o disinnestate la lama e attendete la sua immobilizzazione.
- Evitate gli ostacoli quali monticelli di talpe, ceppi, cordoli, marciapiedi di calcestruzzo che non possono essere tagliati dalla lama e che rischiano di danneggiare l'apparato di taglio. Dopo aver urtato un oggetto estraneo, o se la macchina inizia a vibrare in modo anomalo, spegnete il motore, staccato il cappuccio della candele e ispezionate la tosaerba per verificare se è stata danneggiata. Fate effettuare le riparazioni prima di riavviare e utilizzare la tosaerba.
- Ogni qualvolta la lama subisce stress importanti, deve essere assolutamente sostituita.
- Tosate solo in pieno giorno o con una buona illuminazione artificiale.
- Non tagliate l'erba in caso di maltempo.
- Laddove possibile, evitate di tagliare erba bagnata.
- Rispettate la distanza di sicurezza minima data dalle stegole del manubrio. Qualora utilizzate il tosaerba in pendenza, è opportuno essere particolarmente prudenti e cambiare direzione con molta precauzione. Tosate perpendicolarmente al senso della pendenza, mai salendo o scendendo.
- Si sconsiglia l'utilizzo del tosaerba in casi di eccessiva pendenza (vedi immagine 4).
- Non correte mai, ma avanzate lentamente facendo dei passi sicuri, specialmente in pendenza.
- Invertite il senso di marcia o tirate il tosaerba verso di voi con molta precauzione.
- Non modificate le regolazioni della velocità del motore e non utilizzate il motore a regime eccessivo.
- **PERICOLO : NON METTETE IN MOTO IL MOTORE IN AMBIENTI CHIUSI. IL GAS DI SCARICO CONTIENE MONOSSIDO DI CARBONIO, È UN GAS MORTALE ED INODORE.**
- Non lasciate mai il motore in moto senza sorveglianza.
- In caso di interventi sulla macchina, arrestate il motore.
- La leva del comando d'innesto della lama e la leva di comando di avanzamento sono dispositivi che devono espletare la loro funzione solo se mantenuti in posizione con le mani ; non devono mai essere bloccati in alcun modo.

1 • LA SICUREZZA DELL'UTILIZZATORE E DEI TERZI

- Nel caso in cui sia necessario sollevare o trasportare la macchina, arrestate il motore. Per precauzione, staccate il cappuccio dalla candela.
- Se dovete spostare il tosaerba fuori dal tappeto erboso, arrestate la lama o arrestate il motore.
- Rispettate eventuali prescrizioni di legge relative all'utilizzo di macchine a motori termici.
- Queste precauzioni sono indispensabili per la vostra sicurezza. Le raccomandazioni menzionate non sono tuttavia sufficienti, in ogni caso usate il vostro tosaerba consapevolmente.
- Si consiglia di utilizzare una rampa di carico o di farsi aiutare da un'altra persona, per caricare la macchina.

MANUTENZIONE E RIMESSAGIO

- Mantenete sempre la macchina e i suoi diversi accessori perfettamente funzionanti.
- Sostituite i pezzi consumati o danneggiati per una maggiore sicurezza.
- I lavori di manutenzione e di pulizia del tosaerba devono essere effettuati esclusivamente a motore fermo. Per precauzione, staccate il cappuccio della candela.
- L'utilizzo di una idropulitrice è fortemente sconsigliato, per non rischiare di danneggiare alcuni pezzi.
- Utilizzate sempre benzina acquistata recentemente. La benzina vecchia lascia dei depositi di gomma nel carburatore, provoca delle perdite e rende difficile l'avviamento del motore. Acquistate unicamente la quantità di carburante che utilizzerete entro un mese, e conservatela in una apposita tanica.
- **ATTENZIONE PERICOLO** : la benzina è altamente infiammabile.
- **NON STOCCATE, NON ROVESCiate, NON UTILIZZATE BENZINA VICINO A FIAMME LIBERE** o ad apparecchi tipo stufe, fornelli o scaldabagni provvisti di fiammella o in grado di emanare scintille.
- Non fate il pieno di carburante al chiuso o in un locale non ventilato. Fate il pieno solo all'esterno e non fumate durante l'operazione.
- Aggiungete carburante prima di avviare il motore.
- Non togliate mai il tappo del serbatoio del carburante mentre il motore funziona o è caldo. Lasciate raffreddare il motore alcuni minuti prima di fare il pieno di carburante.
- Rimettete correttamente al loro posto i tappi del serbatoio e della tanica di riserva di carburante.
- Non tentate di avviare il motore dopo che è stato rovesciato il carburante, se sentite odore di carburante o di altre condizioni in grado di provocare delle esplosioni. Allontanate il tosaerba dalla zona dove è stato sparso il carburante ed evitate di accendere fiamme fino a che i vapori del carburante non si siano dispersi.
- Non trasportare il tosaerba con carburante nel serbatoio o con il rubinetto di alimentazione aperto.
- Non modificate le molle del regolatore di giri, le aste o altri elementi al fine di aumentare il regime del motore. Fate funzionare il motore al regime raccomandato.
- Non controllate la scintilla togliendo la candela. Utilizzate un dispositivo di controllo omologato.
- Non tirate la fune d'avviamento quando la candela non è montata. Se il motore è ingolfato, portate il comando gas sulla posizione MAXI e tirate la fune d'avviamento fino alla sua accensione.
- Non colpite il volano motore né con un martello né con altri oggetti duri, l'operazione potrebbe provocare la rottura del volano durante il funzionamento ; delegare ad un riparatore autorizzato ETESIA le operazioni più importanti, esso dispone degli strumenti appropriati per la manutenzione del motore.

- Non utilizzate il motore senza silenziatore. Controllatelo regolarmente e sostituitelo in caso di danni o di perdite.
- Non toccate il tubo di scarico né, il cilindro né le alette calde, al fine di evitare ustioni.
- Non utilizzate il tosaerba in zone boschive, cespugliose o su terreni incolti o secchi, se non è equipaggiato di parascintille. (Il parascintille deve essere conservato in buono stato dal proprietario o dall'operatore).
- Non avviate il motore nel caso in cui il filtro aria o il coperchio del filtro aria non siano al loro posto.
- Escludete l'avviamento accidentale del motore ; staccando il cappuccio dalla candela, prima di iniziare le operazioni di manutenzione del tosaerba.
- Liberare le alette del cilindro e il meccanismo del regolatore di giri da sporcizia, residui di erba o altro in grado di modificare il regime del motore.
- Tirate lentamente la corda dell'avviamento fino a sentire una certa resistenza. Quindi tirate energicamente per evitare dei ritorni che possano provocare strappi alla mano o al braccio.
- Controllate che i condotti e i raccordi del carburante non presentino tagli o perdite. Sostituite i pezzi se necessario.
- Le lame di ricambio devono essere montate unicamente sulle macchine alle quali sono destinate e conformemente alle indicazioni fornite.
- L'utilizzo di particolari non-originali o una cattiva manutenzione possono danneggiare la vostra macchina e renderla pericolosa. Utilizzate solo parti di ricambio originali e rispettate gli intervalli di manutenzione.

RESPONSABILITÀ

- Nel caso di utilizzo non conforme al presente manuale e alla regolamentazione in vigore, ETESIA declina ogni responsabilità. Non disperdete l'erba in luoghi non autorizzati.
- Non effettuate modifiche al tosaerba senza l'accordo preventivo di ETESIA.
- Qualsiasi modifica non autorizzata da ETESIA può rendere la macchina pericolosa e provocare serie infortuni durante il suo utilizzo. Nel caso di non rispetto delle istruzioni, ETESIA declina ogni responsabilità.

IDENTIFICAZIONE DEL TOSAERBA

- Il numero di identificazione del tosaerba si trova sull'apposita etichetta incollata sulla macchina.
- Comunicate questo numero al vostro Rivenditore-riparatore, in caso d'intervento sul tosaerba.
- L'utente sarà pronto ad utilizzare questo tosaerba soltanto dopo aver letto attentamente le istruzioni di sicurezza. Leggere interamente questo manuale di istruzioni per l'uso e la manutenzione del tosaerba.

2• DESCRIZIONE DEI SIMBOLI GRAFICI



Questa figura è riportata nel libretto di uso e manutenzione ed indica che il paragrafo si riferisce alla sicurezza dell'utilizzatore.



Quando questo simbolo è riportato nel manuale d'uso, indica dei punti importanti per la vita e durata del tosaerba.

SIMBOLI MOTORE



Per evitare serie ustioni, non toccate il silenziatore quando è caldo.



La benzina è estremamente infiammabile ed esplosiva. Spegnerne il motore e lasciarlo raffreddare prima di fare il pieno di carburante. **NON FUMARE.** Fare rifornimento in un luogo ben aerato e lontano da fiamme o scintille.



Il motore emana del monossido di carbonio che è un gas tossico. Non farlo mai funzionare in un luogo chiuso.



Leggere il manuale utente prima dell'utilizzo.

ETICHETTE DI SICUREZZA

a- ATTENZIONE !

b- Prima dell'utilizzo, leggete e osservate rigorosamente le istruzioni del manuale d'uso.

c- Rischio di amputazione delle dita.

d- Arrestate il motore e staccate il cappuccio della candela prima di procedere a qualsiasi operazione di manutenzione.

e- Rischio di espulsione di oggetti.

f- Tenete i terzi lontani dalla zona pericolosa.

g- ATTENZIONE PERICOLO

h- Non utilizzate mai la tosaerba se il cesto di raccolta e lo scudo / deflettore non sono a posto.

i- Protezione acustica obbligatoria.

A

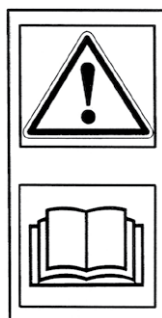

B

C



D

E



F

G



H



I

2• DESCRIZIONE DEI SIMBOLI GRAFICI

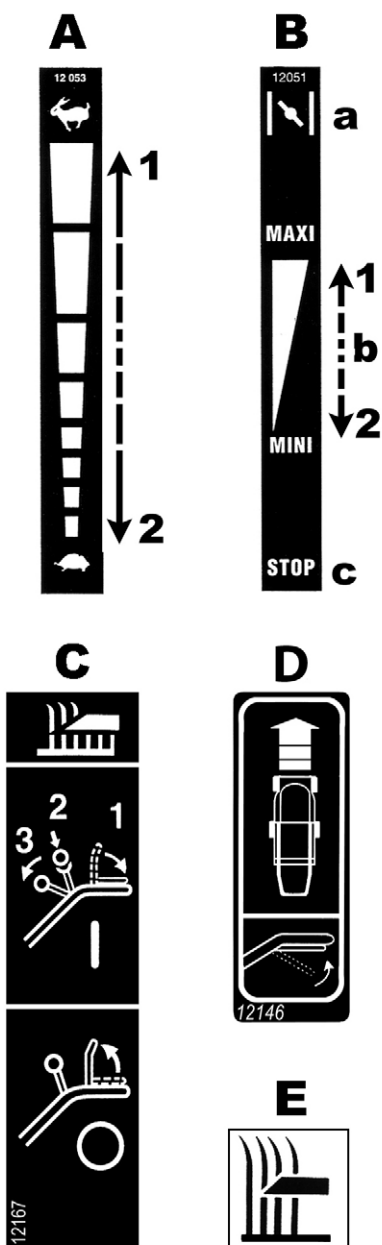

IDENTIFICAZIONE DEI COMANDI

ETICHETTA A : comando variatore velocità d'avanzamento

- 1- Per aumentare la velocità di avanzamento
- 2- Per diminuire la velocità di avanzamento

ETICHETTA B : comando regime del motore

- a- Posizione STARTER per l'avviamento del motore a freddo
- b- Spazio di regolazione del regime motore
 - 1- Regime maxi
 - 2- Regime mini
- c- Posizione STOP per l'arresto del motore

ETICHETTA C : comando innesto lama

- 1- Inserimento lama
 - 1- Portate l'archetto di sicurezza contro il manubrio
 - 2- Affondate il pomolo del comando innesto lama
 - 3- Spostate il comando in avanti (*)
 - 2- Arresto
 - Rilasciate (**)
- (*) Potete lasciare il comando e la lama rimane innestata finché l'archetto rimarrà mantenuto contro il manubrio.
(**) La lama sarà automaticamente staccata e rallentata.

ETICHETTA D : Comando avanzamento
(inserimento ruote motrici)

- Per avanzare, portate l'archetto di comando avanzamento contro il manubrio.
- Per arrestarsi, rilasciate l'archetto.

ETICHETTA E :

Archetto di sicurezza comando innesto lama.

3• CARATTERISTICHE TECNICHE

PRO51 X

Motore	HONDA GXV160 4 tempi OHV
Cilindrata	163 cm ³
Corsa	45 mm
Alesaggio	68 mm
Regime nominale	2900 min ⁻¹
Potenza a regime nominale	2,7 kW
Dispositivo d'avviamento	A ritorno automatico
Decompressore	Meccanico
Regolatore	Meccanico
Capacità del serbatoio	1,8 litri
Carburante	Benzina senza piombo
Carburatore	A galleggiante con farfalla starter
Raffreddamento	Ad aria
Filtro ad aria	Cartuccia carta + prefiltra
Accensione	Elettronica
Candela	Filetto Ø 14 x 21 mm
Distanza fra gli elettrodi	0,75 mm
Sicurezza lama	Cinghia
Arresto lama	Con inserimento freno lama
Larghezza di taglio	51 cm
Altezza di taglio	25, 33, 45, 60, 75, 88 mm Regolazione centralizzata
Ingombro (L x l x H) Manubrio ripiegato : Manubrio in posizione di lavoro :	1210 x 555 x 600 mm 1450 x 555 x 1100 mm
Diametro delle ruote	Ruote anteriori Ø 200 mm Ruote posteriori Ø 215 mm
Peso approssimativo	59 kg
Capacità del sacco raccogliherba	72 litri
Velocità di avanzamento	Da 3,2 a 4,4 km/h con variatore
Livello di pressione acustica al posto di guida *	LpA = 85 dB(A) (KpA = 2,5)
Livello vibrazioni sul manubrio **	ahw = < 4,1 m/s ² (K = 2,05)

* Norme di riferimento per le misure : NF EN ISO 5395-1 e -2

** Norme di riferimento per le misure : NF EN 1033, NF EN ISO 5395-1 e -2

4• DESCRIZIONE

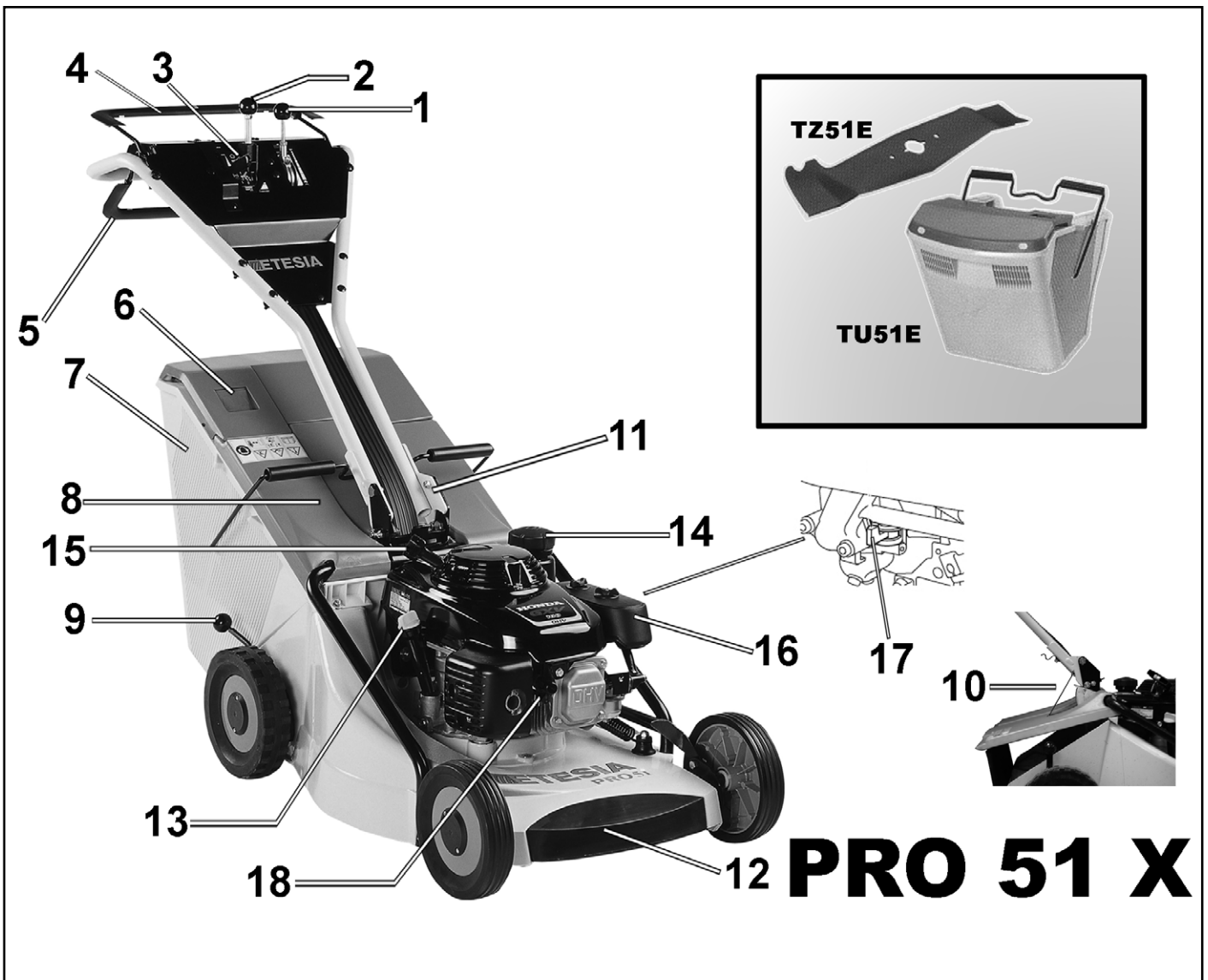

1. Leva di comando del variatore
2. Leva comando innesto lama
3. Leva comando acceleratore
4. Archetto di innesto lama
5. Leva d'avanzamento
6. Indicatore riempimento cesto
7. Cesto di raccolta TU 51 E (optional)
8. Deflettore di sicurezza
9. Leva regolazione altezza di taglio centralizzata
10. Cinghia di supporto dello scudo/deflettore di sicurezza
11. Leva di sblocco del manubrio
12. Paraurti

13. Indicatore/Tubo di riempimento d'olio
14. Tappo serbatoio carburante
15. Impugnatura avviamento
16. Filtro aria
17. Rubinetto di carburante
18. Candela

ACCESSORI

- Cesto raccogli erba 72 litri.....: TU 51 E
 Lama: TZ 51 E
 Candela: 3861

5• IMMAGINI

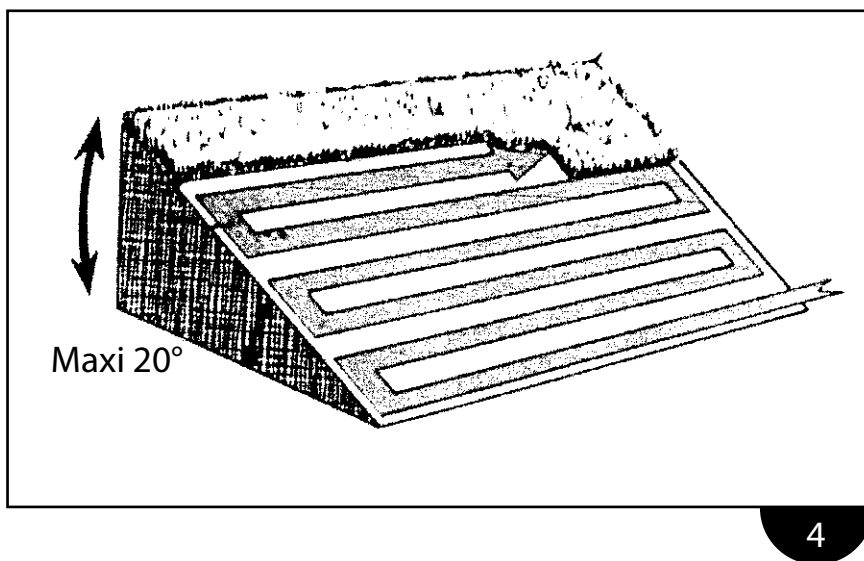
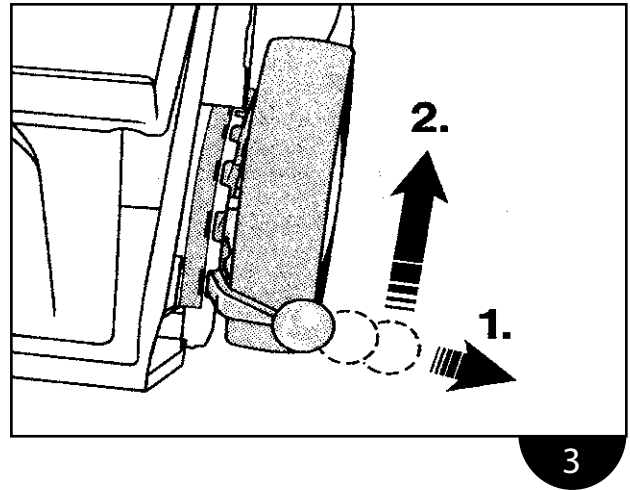
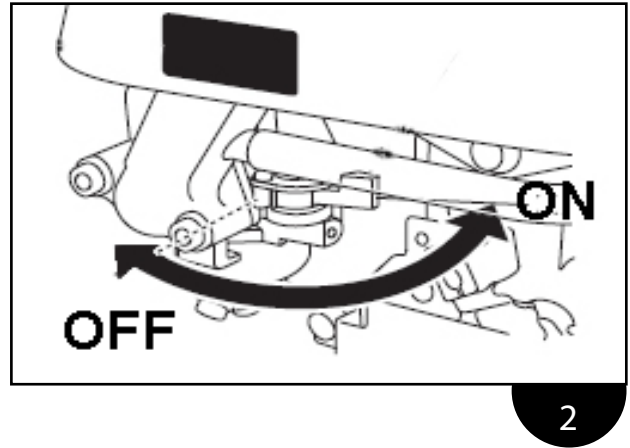

5 • IMMAGINI



5



6

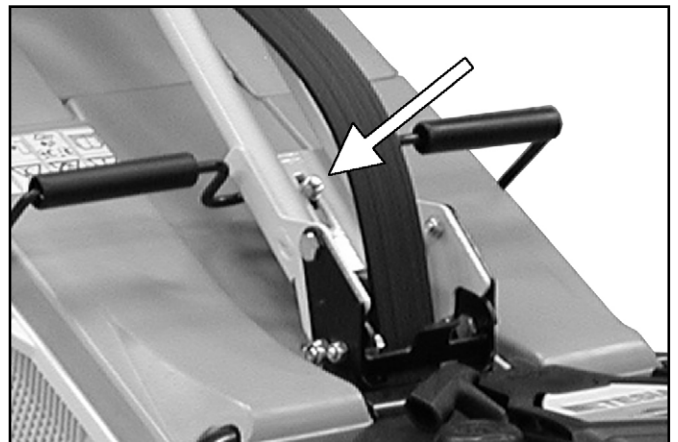

7



8



9

5• IMMAGINI

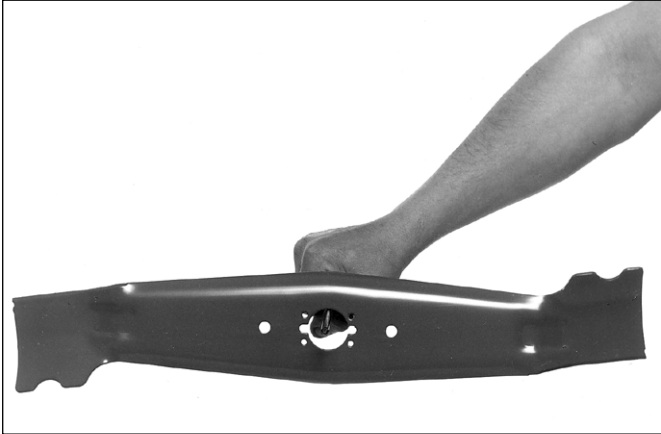

10



11



12

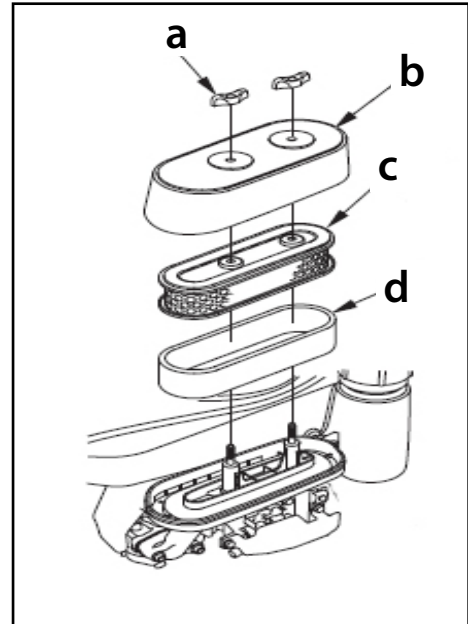

13

6• PREPARAZIONE ALL'USO

MANUBRIO

- Ribaltate il manubrio all'indietro. Il manubrio si blocca automaticamente nella parte bassa.



Non dev'esserci nessun gioco nel fissaggio del manubrio.

CINGHIETTA SCUDO

- Sollevate lo scudo - deflettore e fissate la cinghietta del manubrio utilizzando la coppiglia, che dovrà essere correttamente fissata (immagine 1).

PREPARAZIONE MOTORE



ATTENZIONE ! La benzina è altamente infiammabile.

- Non fumate mentre fate rifornimento di carburante. Il riempimento del serbatoio deve sempre essere effettuato a motore fermo. Evitate di rovesciare della benzina e fate in modo di non riempire troppo per evitare una fuoriuscita : lasciate circa 1,5 cm di spazio sotto il collo del serbatoio per consentire la dilatazione del carburante.
- Non togliete mai il tappo del serbatoio del carburante quando il motore è in funzione.
- Se si è sparso del carburante, non tentate di avviare il motore, allontanate la macchina dalla zona di spargimento ed evitare di provocare qualsiasi fiamma prima che i vapori di carburante non siano evaporati.
- Rimettete correttamente a posto i tappi del serbatoio del carburante e della tanica di riserva.
- Quando riempite il serbatoio, fate attenzione che il liquido non trabocchi. Se nonostante queste precauzioni un pò di carburante dovesse fuoriuscire :
 - a) Asciugate scrupolosamente tutti i pezzi bagnati.
 - b) Avviate il motore solo quando siete sicuri che tutto il carburante versato sia completamente eliminato.



Il carburante è altamente infiammabile. Non fumate durante il rifornimento o lo svuotamento del serbatoio.



Non aggiungete olio alla benzina !

PRIMA DI AVVIARE IL MOTORE OLIO MOTORE

Per motivi di trasporto, la coppa dell'olio del vostro tosaerba non contiene olio. Non fate mai girare il motore senza olio anche per un breve periodo.



Per evitare l'eccessiva usura o il danneggiamento del motore, non fatelo mai funzionare con un livello di olio inferiore o superiore a quanto previsto dall'indicatore di livello olio.

Prima di avviare il motore, fate rifornimento d'olio. Utilizzate sempre olio di eccellente qualità (classe "SD a SG" e con viscosità SAE 30 o 10W30).

- Posizionate il tosaerba su una superficie orizzontale sgombra.
- Ripulite la zona intorno all'indicatore di livello.
- Togliete il tappo/astina  di livello e versate lentamente l'olio.
- La capacità della coppa dell'olio è di 0,65 l.
- Verificate il livello dell'olio : asciugate l'astina con un panno pulito, introducetela nel tubo di riempimento e far appoggiare il tappo sul tubo senza avvitarlo, quindi estrarre l'astina per controllare il livello d'olio.

- La traccia lasciata sull'astina deve arrivare al segno "FULL". Se necessario, rabboccate.
- In caso di eccesso, eliminate subito l'olio in più, inclinando il tosaerba sul lato dell'astina. Non riempite mai la coppa dell'olio oltre al segno "FULL" dell'astina.
- Una volta raggiunto il livello voluto, riavviate il tappo prima di avviare il motore.
- Fate in seguito rifornimento di carburante senza piombo. Utilizzate sempre carburante "fresco".
- Acquistate solo la quantità di carburante sufficiente per 1 mese.



Il carburante è altamente infiammabile : non fumate durante il rifornimento.

AVVIAMENTO MOTORE

- Assicuratevi che la lama sia montata correttamente e serrata e accertatevi anche che il manubrio sia bloccato bene.
- Fate rifornimento solo all'esterno e non fumate durante questa operazione.
- Non lasciate mai girare il motore in un locale chiuso.
- Avviate il tosaerba su una superficie pulita. Non inclinatelo mai, nemmeno per avviare il motore, ne tanto meno quando la lama è in rotazione.
- Verificate che i comandi d'innesto (trazione e lama) siano in posizione di disinnesto.
- Aprite il rubinetto del carburante (immagine 2).
- Mettete la manopola di comando del gas sulla posizione "START".
- Accertatevi che le leve d'innesto della lama e di avanzamento non siano azionate.
- Mettetevi a destra del manubrio, dietro alla macchina.
- Tirate lentamente sulla maniglia dell'avviamento fino a sentire una compressione, quindi ritornate in posizione di partenza prima di tirare con forza sulla maniglia dell'avviamento per avviare il motore.
- Quando il motore è avviato, riaccompagnate la maniglia dell'avviamento e mettetela la manopola del gas sulla posizione di regime massimo di utilizzo "MAXI".



Non lasciate mai in moto il motore in un locale chiuso. Dove i vapori di monossido di carbonio si possono accumulare.

ARRESTO DEL MOTORE

- Portate la leva dell'acceleratore sulla posizione "STOP".
- Chiudete il rubinetto del carburante.

Non modificate le regolazioni d'origine del motore ; non fate funzionare il motore in sovraregime.

7• UTILIZZO

REGOLAZIONE DELL'ALTEZZA DI TAGLIO



Effettuate sempre queste regolazioni con il motore e la lama in arresto !

- Tirate la leva verso l'esterno, al fine di poterla posizionare in avanti o indietro, lasciandola agganciare nella posizione desiderata (2,5 ; 3,3 ; 4,5 ; 6,0 ; 7,5 ; 8,8 cm) (immagine 3).
- L'altezza del taglio minima è riservata al taglio prima di ogni scarificazione. Per un taglio normale scegliete un'altezza di taglio superiore.

TAGLIO



Indossate sempre scarpe robuste e pantaloni. Sgombrate il prato da eventuali oggetti che possano procurare danni quali (pietre, legni, vecchi ferri, fili, ossi, plastiche, ecc.)



Non mettete mai ne mani ne piedi sotto il tosaerba quando il motore è in moto. Portate sempre una protezione acustica.

Tagliate preferibilmente quando l'erba è asciutta.



In caso di umidità o di altezza eccessiva dell'erba, effettuate due passaggi : tagliate una prima volta nella massima posizione onde evitare di sovraccaricare il tosaerba, quindi passare all'altezza desiderata.



Nel caso in cui l'erba dovesse accumularsi sotto il piatto lama, fermate il motore e staccate il cappuccio della candela, prima di pulire il piatto lama stesso.

INNESTO FRENO LAMA

- Questo elemento di sicurezza comanda la rotazione della lama del vostro tosaerba semovente. La trazione della macchina può essere utilizzata indipendentemente dalla rotazione della lama, in particolar modo per gli spostamenti al di fuori della superficie da tagliare e il suo motore può essere mantenuto in marcia durante lo svuotamento del cesto di raccolta.

UTILIZZO



Prima di innestare la lama, assicuratevi che il motore sia sufficientemente caldo e giri al regime massimo.

- Mettetevi dietro al manubrio in posizione di lavoro e mantenete i piedi lontani dalla lama di taglio.
- Portate l'archetto di sicurezza superiore  contro il manubrio.
- Per innestare la lama, affondate il pomolo e spostate la leva di comando in avanti. La lama resterà innestata anche dopo aver rilasciato la leva, finché l'archetto di sicurezza sarà mantenuto contro il manubrio.



Non innestate la lama quando questa si trova parzialmente bloccata da erba troppo alta e non tagliata, perché in questo caso potrebbe essere impossibile metterla in rotazione.

- Rilasciate l'archetto di sicurezza per arrestare la rotazione della lama. La lama si disinnesterà e si frenerà automaticamente. Il tempo d'arresto dovrà essere inferiore a 3 secondi.

PER TAGLIARE L'ERBA

- Spostate la leva dell'acceleratore sulla posizione "MAXI".
- Innestate la lama.
- Innestate la trazione agendo sull'archetto di d'avanzamento.



Nel caso Vi allontaniate dal tosaerba, spegnete il motore. Nel caso in cui sia necessario spostare il tosaerba al di fuori della superficie da tagliare, arrestate la rotazione della lama.

AVANZAMENTO

- Per avanzare, spingete la leva d'avanzamento con decisione contro il manubrio.
- Per fermarvi, lasciate la leva d'avanzamento.



Siate particolarmente prudenti quando dovete spostare la macchina verso di voi : per precauzione, arrestate la lama di taglio.

VARIATORE DI VELOCITÀ

- Il variatore di velocità permette di adattare l'avanzamento del tosaerba a tutte le condizioni di taglio e di utilizzo, grazie alla variazione graduale della velocità. Per cambiare la velocità di avanzamento, mettete in moto il motore, quindi azionate la manopola di comando del variatore. Lo stato della superficie da tagliare indurrà l'operatore nella scelta della velocità ottimale :
 - velocità bassa : erba alta e folta
 - velocità alta : erba bassa e rada



Evitate di spostare la leva del variatore quando il motore è in posizione di arresto : rischiate lo scollegamento della cinghia del variatore d'avanzamento.

Nel caso capitasse, spostate la leva nella posizione  dopo l'accensione del motore e ritornate alla posizione di taglio abituale.

GESTIONE DEL TOSAERBA

- Fate particolarmente attenzione quando cambiate senso di marcia sui terreni in pendenza. Non tagliate mai in discesa, ma al contrario restando in una posizione parallela a quest'ultima (immagine 4). Restate sempre ad una rispettabile distanza dal piatto di taglio della tosaerba.
- Non mettete mai né mani né piedi sotto la tosatrice quando il motore è acceso.
- In caso d'impossibilità di fermare il motore con il comando principale, chiudete il rubinetto del carburante (questa procedura provocherà l'arresto del motore entro 3 minuti).

TAGLIO SENZA IL CESTO DI RACCOLTA

- Al momento di staccare il cesto, lo scudo di sicurezza farà la funzione di deflettore richiudendosi automaticamente dietro il condotto di espulsione. In tal modo, lo stesso dirige tutto ciò che viene espulso verso il suolo.



Quando non utilizzate il cesto di raccolta, non tagliate in nessun caso prima di aver controllato che lo scudo di sicurezza e le 2 alette di riparo siano collocate correttamente e che nessun oggetto ne impedisca il buon funzionamento. Non smontate questi dispositivi per nessuna ragione.

UTILIZZO CON IL CESTO DI RACCOLTA (OPTIONAL) ALLOGGIAMENTO DEL CESTO DI RACCOLTA



Effettuate sempre questa operazione a motore in arresto.

- Posizionate lo scudo di sicurezza a altezza media.
- Fate scivolare il cesto sotto lo scudo (immagine 5).

7• UTILIZZO

- Verificate il buon centraggio del cesto sulla macchina nel condotto di espulsione.
- Inserite il centro della doppia impugnatura sul gancio situato alla base del manubrio (immagine 6).
- L'estremità dello scudo deve essere ben incastrata nella fenditura del cesto.
- La parte superiore del cesto (di colore verde) si toglie sganciandolo dalla parte inferiore per facilitarne la pulizia. La sua funzione è di proteggere l'operatore dalla fuoriuscita di polvere.
- Voi potete regolare la posizione del cesto rispetto alla posizione del deflettore regolando il gancio situato alla base del manubrio (immagine 7).



Prima di iniziare a tagliare, verificate il corretto posizionamento del cesto e le sue condizioni : sostituirlo non appena presenti delle tracce di usura o di deterioramento.

SVUOTAMENTO DEL CESTO RACCOGLIERBA



Effettuate sempre questa operazione con la lama ferma. Rilasciate la leva d'innesto della lama e attendete l'arresto completo della lama.

- Quando tagliate l'erba con il cesto, abituatevi a valutare il suo massimo riempimento. Interrompere il taglio prima che l'erba inizi ad accumularsi sotto il carter.
- Il cesto di raccolta è munito di una spia che indica il livello di riempimento, l'indicatore "STOP" appare quando l'erba non penetra più al suo interno (immagine 8).
In questo caso è necessario provvedere allo svuotamento del cesto di raccolta.
 - Staccate il cesto tenendolo con una mano per la fenditura posteriore e dall'altra per l'impugnatura (immagine 9).
 - Togliete il cesto.



Lo scudo di sicurezza è concepito per proteggervi. Non dovete sollevarlo che il tempo necessario a scollegare il cesto. Lo stesso si riposiziona automaticamente ; non smontatelo per nessuna ragione.

- Il manubrio centrale permette un accesso facile al cesto per l'erba e al suo distacco, con un solo movimento, senza cambiare mano. Questa operazione può essere eseguita da ambo i lati del tosaerba.

8• MANUTENZIONE REGOLARE DEL TOSAERBA



Prima di qualsiasi intervento di manutenzione, staccate il cappuccio della candela e chiudete il rubinetto del carburante.



Qualora, per un'operazione di manutenzione o di controllo, fosse necessario inclinare il tosaerba, fate attenzione ad inclinarlo sul lato che permette al carburatore di stare in alto.

PULIZIA



Dopo aver arrestato e lasciato raffreddare il motore, pulite il tosaerba e in particolare la parte interna del piatto di taglio. Togliete i residui di erba tagliata con un raschietto e una spazzola.

- Nel caso utilizzaste un getto d'acqua, soprattutto nel caso di una idropulitrice, fate attenzione a non dirigere l'acqua su elementi del motore quali : carburatore, filtro aria, accensione, marmitta.
- Fate funzionare il motore e gli elementi di trasmissione dopo l'operazione di pulizia, al fine di eliminare l'acqua infiltrata negli elementi di rotazione. Inserite diverse volte la lama onde asciugare gli elementi di frenatura.

SISTEMAZIONE DEL TOSAERBA RIPIEGAMENTO RAPIDO DEL MANUBRIO

- Per ridurre l'ingombro del vostro tosaerba in caso di trasporto o di rimessaggio, il manubrio può essere ribaltato in avanti : iniziate staccando il cesto di raccolta, poi premete la levetta di sganciamento del manubrio e contemporaneamente ribaltatelo in avanti, senza lasciarlo cadere sul motore.

MANUTENZIONE DEL SISTEMA DI SICUREZZA

- Controllate il corretto funzionamento della levetta di sicurezza e del bloccaggio della leva di innesto lama (levetta aperta = arresto della lama ; leva in avanti = possibile inserimento della lama).

- Nel caso in cui si verifichi un'irregolarità di funzionamento, fate verificare il sistema di sicurezza da un riparatore autorizzato ETESIA.

MANUTENZIONE DELL'APPARATO DI TAGLIO



Prima di ogni utilizzo, verificate che, la lama, i bulloni di fissaggio della lama e l'assemblaggio dell'apparato di taglio non siano né consumati, né danneggiati. Una lama deformata o consumata oltre i riferimenti d'usura (piccole tacche alle estremità della lama), deve essere sostituita.

- Qualsiasi colpo contro un ostacolo o una qualsiasi usura anomala può provocare uno squilibrio e quindi il deterioramento dei cuscinetti, se non del motore nel suo insieme. In questo caso, decade la garanzia. Utilizzate una lama nuova piuttosto di rischiare un'avaria del motore in seguito al banale squilibrio della lama.
- Controllate regolarmente l'equilibrio della lama (immagine 10).

SOSTITUZIONE DELLA LAMA

- Ogni qualvolta la lama subisce stress importanti, deve essere assolutamente sostituita.
- Delle microcrepe provocate dall'urto, possono provocare la rottura della lama in più parti.



Munirsi di un paio di guanti spessi al fine di evitare incidenti nel manipolare la lama, che è particolarmente tagliente nelle parti affilate.

- Staccate il cappuccio della candela e svitate il (i) bullone (i) di fissaggio della lama. Sostituire la lama facendo attenzione al senso di montaggio "alette" verso il motore.
- Utilizzate solo lame originali ETESIA previste per questa tosatrice (rif. TZ51E).



Fate in modo che i due punti di taglio girino sullo stesso piano.

8• MANUTENZIONE REGOLARE DEL TOSAERBA

- Misurate la distanza che separa l'estremità della lama dal limite inferiore della fascia del piatto. Questa distanza deve essere identica al momento di far passare l'altra estremità della lama dal punto di misura (immagine 11).
- L'albero motore trasmette il moto alla lama, per mezzo dell'innesto/freno lama.
- In caso di un urto violento, fate effettuare una verifica del sistema di fissaggio della lama, da un riparatore autorizzato ETESIA.



Verificate regolarmente le condizioni del pattino del freno dell'innesto/freno lama e la tensione della cinghia.

MANUTENZIONE DEL MOTORE



Prima di qualsiasi operazione di manutenzione, per evitare il rischio di accensione accidentale del tosaerba, staccare il cappuccio della candela.

CAMBIO OLIO

Verificate il livello dell'olio prima di ogni taglio. Il segno lasciato dall'olio sull'astina, dovrà essere tra "ADD" e "FULL".

- Il primo cambio deve essere effettuato dopo le prime 5 ore di funzionamento. Queste ore devono essere considerate come il periodo di rodaggio, durante le quali il motore deve essere controllato.
- In seguito, i cambi dovranno essere effettuati ogni 50 ore o almeno una volta l'anno. Se il tosaerba viene utilizzato in condizioni difficili (temperatura ambiente e carico elevato), prevedete i cambi più frequentemente.

METODO PER IL CAMBIO DELL'OLIO

- Chiudete il rubinetto del carburante e fate girare il motore finché si svuota il carburatore.
- Quando il motore è ancora caldo, effettuate lo scarico attraverso il foro di riempimento. La fuoriuscita dell'olio sarà più facilitata che a freddo.
- Togliete l'astina per il controllo dell'olio e posizionate il tosaerba sul fianco (immagine 12). Il filtro dell'aria deve essere diretto verso l'alto.



Attenzione all'olio caldo scaricato.

- Recuperate l'olio usato in un recipiente al momento della sua fuoriuscita dal tubo di riempimento.

Depositare l'olio presso una stazione di recupero autorizzata.

Rimettete il tosaerba nella posizione naturale (sulle ruote), pulite accuratamente l'astina dell'olio e le parti vicino al tubo di riempimento, quindi fate rifornimento d'olio (vedi capitolo "Preparazione Motore" pag. 12).

FILTRO ARIA

E' inevitabile che delle impurità penetrino nel filtro dell'aria. Pulite regolarmente il filtro aria del motore : ogni 50 ore o una volta l'anno. Pulitelo più sovente se il tosaerba viene utilizzato in zone particolarmente polverose.



Se si fa funzionare il motore con alcuni particolari del filtro aria allentati o danneggiati, si può provocare l'usura prematura e dei guasti al motore. Sostituite tutte le componenti piegate o danneggiate.



Non eseguite la pulizia con benzina o aria compressa.

IMMAGINE 13

- Svitare i dadi a farfalla (a) e togliete il coperchio (b).

- Pulite bene il coperchio.
- Togliete con precauzione la cartuccia di carta (c) e l'elemento pre-filtro (d). Sostituiteli non appena sono danneggiati o troppo sporchi.
- Lavate l'elemento pre-filtro nell'acqua con aggiunta di un detergente e asciugatelo completamente.
- Oliate l'elemento pre-filtro e pressatelo nella mano per spargere bene l'olio ed eliminare qualsiasi eccesso.
- Pulite la cartuccia di carta battendola piano su una superficie piana, o sostituirla se si trova in cattivo stato. Sostituirla ogni 50 ore.



Non utilizzate né solventi né benzina né aria compressa per la pulizia del filtro dell'aria. Non oliate la cartuccia.

- Rimontate gli elementi filtranti (d e c), reinstallate il coperchio (b) e riavviate i dadi (a).

CANDELA

- Una candela incrostata rende difficili gli avviamenti e provoca perdite di potenza.
- Pulite periodicamente l'elettrodo e verificare la distanza utilizzando uno spessimetro (vedi caratteristiche tecniche pag. 7).
- Non esitate a sostituire una candela usata.
- Sostituite la candela ogni 100 ore.
- Utilizzate solo candele originali ETESIA.



Utilizzate sempre candele aventi valore termico appropriato.

SISTEMA DI RAFFREDDAMENTO, CARBURATORE

- Eliminate regolarmente i residui d'erba attorno all'avviamento. Pulite la griglia di aerazione e tutt'attorno al motore dall'erba accumulata. Assicurando così la garanzia di un raffreddamento costante ed efficace al vostro motore.
- Evitate di spruzzare acqua sui cavi o sulle componenti elettroniche. Controllate la tabella riepilogativa degli interventi periodici da eseguire.
- I registri del carburatore devono essere mantenuti in un perfetto stato di pulizia.

REGOLAZIONE DEI COMANDI A DISTANZA

IMPORTANTE ! Verificate regolarmente la corretta regolazione dei cavi d'innesto d'avanzamento e d'innesto della lama. Le regolazioni necessarie possono essere eseguite facilmente spostando i registri a vite che si trovano sui cavi di comando sotto il pannello di bordo.

TRASPORTO

Se la macchina deve essere sollevata o trasportata, fermate il motore. Lasciatelo raffreddare per almeno 15 minuti prima di caricare la tosaerba in un veicolo. Per precauzione, staccate il cappuccio della candela.

Si consiglia di utilizzare una rampa di carico o di farsi aiutare da qualcuno per caricare e scaricare la tosaerba.

Non trasportate mai la tosaerba con della benzina nel serbatoio o con il rubinetto della benzina aperto. La tosaerba deve essere tenuta in posizione orizzontale durante il trasporto per evitare delle perdite d'olio o di benzina.

9• ARRESTO PROLUNGATO - RIMESSAGGIO INVERNALE

- Pulite la parte inferiore del piatto lama.
- Verificate il buono stato e la pulizia del filtro aria.
- Svuotate completamente il serbatoio dal carburante.
Effettuate l'operazione di svuotamento del serbatoio del carburante all'esterno (all'aperto).
- Svuotate il carburatore lasciando girare il motore fino al consumo totale del carburante e chiudete il rubinetto della benzina.
- Staccate il cappuccio della candela.
- A motore caldo, scaricate l'olio presente nella coppa.
- Smontate la candela e versare un cucchiaino di olio nel cilindro.
- Fate girare dolcemente il motore (tramite la lama) una decina di volte, per distribuire l'olio al fine di proteggere il cilindro e le valvole dalla corrosione.
- Rimontate la candela nella sua sede.
- Prima di riporre la macchina, lasciate raffreddare il motore.
Sistematelo in un locale asciutto, preferibilmente su assi o su una lamiera. Per ridurre il rischio d'incendio, mantenete la tosaerba e la sua zona di immagazzinaggio lontano da erba, foglie e grasso, e lontano da qualsiasi dispositivo che possa produrre delle scintille.

- Beninteso, potete delegare a questa manutenzione stagionale un riparatore autorizzato ETESIA.

RIUTILIZZO

- Procedete nell'ordine :
 - Fate rifornimento d'olio.
 - Svitare la candela e pulitela con benzina.
 - Lasciatela asciugare senza rimontarla.
 - Tirate più volte la fune d'avviamento al fine di far girare il motore per eliminare l'olio presente nel cilindro.
 - Rimontate la candela ben asciugata.
 - Fate il pieno di carburante conforme.
 - Controllate la regolazione dell'innesto freno/lama se il tempo di arresto della lama è > a 3 secondi.
 - Mettete in funzione il motore.
- Naturalmente potete delegare a questa manutenzione stagionale un'officina autorizzata ETESIA. Questi potrà assicurarsi del buono stato del vostro tosaerba per un avviamento immediato nella primavera successiva !

10• RIPARAZIONI ORDINARIE - GUASTI E RELATIVI RIMEDI

La maggior parte delle anomalie di funzionamento sono dovute a manovre errate, ad uno scorretto utilizzo del tosaerba o alla mancanza della normale manutenzione che noi raccomandiamo.

Vi diamo qui di seguito semplici consigli per individuare alcune anomalie e come porvi rimedio.

Se ciononostante il guasto dovesse persistere, vi consigliamo di rivolgersi ad uno dei nostri riparatori autorizzati ETESIA (elenco fornito previa richiesta a ETESIA - 67165 WISSEMBOURG - Francia).

ANOMALIE	ORIGINI DEL PROBLEMA	RIMEDI
Il motore non parte - La compressione è insufficiente	Il pistone, il cilindro, i segmenti, le valvole, o la tenuta della testa sono guasti	Rivolgetevi ad un riparatore autorizzato ETESIA
	La candela è svitata Le viti della testa sono allentate	Serrate in modo corretto
- Eccessi di carburante	Il motore è "ingolfato"	Chiudete il rubinetto della benzina, smontate la candela e prosciugate il motore tirando sull'avviamento
	Mancanza di carburante nella camera di combustione	Riempite il serbatoio del carburante
Mancanza di carburante nella camera di combustione	Assenza di carburante nella vaschetta del carburatore	
	Il rubinetto della benzina è chiuso	Aprite il rubinetto del carburante
	Scorrimento anomalo della benzina	Pulite
Candela sporcata dal carburante	Miscela del carburatore/aria troppo abbondante	Posizionate il comando del gas in posizione «MAXI». Fate girare il motore senza candela per eliminare l'eccesso di carburante.
	Filtro aria ostruito	Pulite
	Carburatore difettoso	Rivolgersi ad un riparatore autorizzato ETESIA
	Tipo di carburante scorretto Carburante alterato Acqua nel carburatore	Sostituite il carburante
	Nessuna scintilla o scintilla debole	Candela difettosa
Il motore manca di potenza - Il motore si surriscalda	Bobina di accensione difettosa	Rivolgetevi ad un riparatore autorizzato ETESIA
	Filtro aria ostruito	Pulite
Il motore non raggiunge il regime necessario	Griglia di raffreddamento ostruita	Pulite
	L'olio del motore è insufficiente	Aggiungete o sostituite l'olio
	Deposito di carbonio nella camera di combustione	Rivolgersi ad un riparatore autorizzato ETESIA
	Ventilazione insufficiente attorno al motore	Pulite
	Regolatore difettoso o mal regolato	Rivolgetevi ad un riparatore autorizzato ETESIA
Avviamento difettoso	Corda recisa o molla di richiamo rotta	Rivolgetevi ad un riparatore autorizzato ETESIA
Marcia irregolare, forti vibrazioni	Squilibrio della lama	Riequilibrare la lama o sostituirla
Taglio scorretto	Lama montata al contrario	Montate la lama correttamente (alette verso il motore)
	Lama smussata	Affilate la lama o sostituirla
	La lama non gira orizzontalmente	Raddrizzate la lama o sostituirla
	Scelta scorretta dell'altezza di taglio	Regolate l'altezza di taglio in base alle condizioni di lavoro
	La cinghia della lama slitta	Tendete la cinghia
	Regime del motore mal regolato	Regolate la levetta dei gas in posizione «MAXI»
	Il tosaerba si arresta e/o avanza male	Cavo di accensione non regolato o bloccato
Il cesto di raccolta si riempie male	Cinghia consumata	Chiederne la sostituzione ad un riparatore autorizzato ETESIA
	Lama difettosa o montata al contrario	Sostituirla o montatela correttamente
	Velocità del motore mal regolata	Regolate la levetta del gas in posizione «MAXI»
	Taglio troppo basso	Regolate l'altezza di taglio
	Griglia del cesto ostruita	Pulirla con una spazzola
	Canale e piatto lama ostruiti da residui di erba e di terra	Pulite il piatto lama dopo aver staccato il cappuccio della candela
	La cinghia della lama slitta	Tendete la cinghia o sostituirla
	Inserimento della lama difettoso	Funzionamento irregolare del comando a distanza
Inserimento della lama difettoso	Usura del comando a distanza	Rivolgetevi ad un riparatore autorizzato ETESIA
	Usura del meccanismo	Rivolgetevi ad un riparatore autorizzato ETESIA

Se queste verifiche non eliminano il guasto, rivolgersi ad un Riparatore Autorizzato ETESIA.



IMPORTANTE : In caso di sostituzione di pezzi, utilizzare esclusivamente pezzi di ricambio originali ETESIA. La qualità del lavoro effettuato, la durata del tosaerba, la vostra sicurezza dipendono da questo.

L'utilizzo di pezzi «non d'origine», oltre ai rischi per l'utilizzatore, provocano l'annullamento della garanzia per i tutti i danni riscontrati. La società ETESIA declina qualsiasi responsabilità in caso di incidente dovuto all'utilizzo di un pezzo di ricambio «non d'origine».

11• TABELLA DEGLI INTERVENTI REGOLARI DI MANUTENZIONE

Prima di effettuare interventi sotto il piatto lama : staccare il cappuccio della candela.

ELEMENTO	PRIMA DI OGNI TAGLIO	DOPO 5 ORE	OGNI 50 ORE	PERIODICAMENTE	OSSERVAZIONI
Olio	Verificate livello	Scaricate il carter motore	Scaricate il carter motore *		Indispensabile ai fini della garanzia
Candela			Pulite e regolate gli elettrodi	Sostituite in caso di usura eccessiva	Sostituite ogni 100 ore
Filtro aria	Verificate lo stato		Sostituzione	Pulite (ogni 25 ore)	
Sistema di raffreddamento	Pulite attorno al silenziatore			Verificate e pulite se necessario	
Lama	Verificate lo stato	Riavvitate		Verificate le condizioni, riaffilate, equilibrate	Indispensabile ai fini della garanzia
Regolazione altezza di taglio			Lubrificate		
Cavi			Lubrificate		
Valvole				Controllate e regolate il gioco delle valvole ogni 100 ore, a motore freddo	
Camera di combustione				Ripulite ogni 100 ore	
Bulloneria				Verificate il serraggio	

La miglior manutenzione consiste innanzitutto in una pulizia regolare dopo ogni taglio (telaio, ruote, motore, regolatore altezza, sistema di trasmissione...).

(*) ogni 25 ore se la tosaerba viene utilizzata in condizioni difficili (polveri, calore, forti carichi).

12• CONDIZIONI GENERALI DI GARANZIA

DEFINIZIONI

- Rivenditore, Rivenditore autorizzato : Distributore sotto contratto con ETESIA per la vendita e la manutenzione di apparecchiature di tale marca.
- Utilizzatore, acquirente: persona fisica o morale, impresa, ente o associazione che abbia acquistato legalmente, presso un Rivenditore, un'apparecchiatura ETESIA nuova o d'occasione.
- Uso domestico : utilizzo di un'apparecchiatura su terreni privati, appartenenti all'utilizzatore e destinati al suo proprio uso esclusivo (parte privata di residenza principale, di residenza secondaria, frutteto...).
- Uso professionale : utilizzo di un'apparecchiatura ETESIA a titolo oneroso o meno su terreni collettivi, pubblici, appartenenti ad un'impresa la cui attività non è legata alla manutenzione di spazi verdi (ospedali, associazioni, istituti scolastici...) oppure su terreni privati di proprietà di terzi.
- L'utilizzatore compila il modulo di garanzia senza dimenticarsi d'indicare qual'è l'uso che verrà fatto dell'apparecchiatura. Questa dichiarazione implica la propria responsabilità e dal quel momento fa decorrere la durata della garanzia contrattuale applicata.
- ETESIA si riserva la possibilità di annullare qualsiasi diritto relativo alla garanzia contrattuale oltre il primo anno se è stato appurato che l'uso fatto dell'apparecchiatura non dovesse corrispondere a quello dichiarato sul modulo rispedito al momento della messa in servizio.
- Pezzi di usura : pezzi che diventano inevitabilmente inadatti ad un corretto funzionamento dell'apparecchiatura in seguito al suo normale utilizzo e la cui sostituzione è programmata nel quadro di manutenzione regolare dell'apparecchiatura.
- Uso normale: utilizzo dell'apparecchio nel rispetto di tutte le istruzioni (comprese quelle di sicurezza e di manutenzione) fornite nel manuale d'uso.

CONDIZIONI GENERALI DI GARANZIA

- Oltre alla garanzia legale, ETESIA offre una garanzia contrattuale. In linea generale, la garanzia ETESIA riguarda la sostituzione gratuita dei pezzi divenuti inutilizzabili a causa di un difetto di materiale, di fabbricazione o di progettazione. Questa garanzia è applicabile al prodotto così come uscito dalla fabbrica.
- Il trasportatore è il solo responsabile dei danni dovuti al trasporto. E' comunque responsabilità del destinatario, in caso di difetti alla consegna, di formulare delle precise riserve scritte sul documento di consegna, di farle controfirmare dal conducente e di confermarle per iscritto entro 48 ore tramite raccomandata con ricevuta di ritorno da inviare sia a ETESIA che al trasportatore.
- Le istruzioni d'uso, consegnate insieme ad ogni apparecchiatura, contengono tutte le informazioni relative all'utilizzo normale dell'apparecchiatura stessa. Qualsiasi utilizzo diverso da quelli previsti e descritti nelle istruzioni d'uso potrebbe rivelarsi pericoloso per l'utilizzatore, ridurre il ciclo di vita dell'apparecchiatura ed esonerare ETESIA da qualsivoglia responsabilità.

GARANZIA CONTRATTUALE

- La garanzia contrattuale ETESIA viene accordata per la durata di 2 anni in caso di uso professionale o per una durata di 3 anni in caso di uso domestico a partire dalla data di acquisto dell'apparecchiatura e sempre che vengano rigorosamente rispettate le seguenti condizioni :
- 1) Le indicazioni delle presenti istruzioni d'uso devono essere rispettate.
 - 2) Il modulo di garanzia è stata rispedita a ETESIA immediatamente dopo l'acquisto o compilata sul sito extranet.
 - 3) Si consiglia una revisione al termine di un periodo la cui durata è indicata nella tabella di manutenzione.
 - 4) Per richiedere la presa in consegna di una riparazione in garanzia, l'acquirente si rivolgerà prima ad un Rivenditore autorizzato ETESIA. Se ciò dovesse rivelarsi impossibile, potrà anche rivolgersi direttamente a ETESIA che gli indicherà una soluzione alternativa.

- 5) Solo le riparazioni effettuate nelle officine di un Rivenditore autorizzato ETESIA possono essere oggetto di una richiesta di presa in garanzia.
- 6) Qualsiasi difetto di materiale, di fabbricazione o di progettazione riconosciuto come tale da ETESIA verrà preso in consegna (pezzi e mano d'opera) da ETESIA secondo il listino applicabile al Rivenditore autorizzato. Sarà dovere del Rivenditore di far beneficiare l'utilizzatore della totalità della garanzia che gli sarà stata accordata da ETESIA. Se così non fosse, la responsabilità del Rivenditore sarà totale ed ETESIA si riserva il diritto di annullare la propria decisione senza alcun indennizzo né preavviso. Il trasporto dell'apparecchiatura o dei pezzi rimane a carico dell'utilizzatore.
- 7) Qualsiasi intervento realizzato nel quadro della garanzia, in particolare nel caso di sostituzione di pezzi, non potrà dar luogo ad una nuova data di validità del periodo di garanzia.
- 8) In caso di sostituzione di pezzi in garanzia, ETESIA si riserva il diritto di utilizzare o di fornire al Rivenditore autorizzato dei pezzi nuovi o d'occasione. I pezzi sostituiti a titolo gratuito ritornano proprietà di ETESIA, e dovranno esserle restituiti su semplice richiesta. ETESIA si riserva il diritto di rifiutare la richiesta di garanzia se i pezzi non possono essere restituiti, per qualsivoglia ragione.
- 9) Questa garanzia non copre comunque i pezzi che sono divenuti inutilizzabili a seguito di una riparazione non conforme, del mancato rispetto della manutenzione regolare indicata nel manuale d'uso oppure a seguito di una normale usura. Ecco un elenco non completo dei pezzi d'usura : Candelette di pre-riscaldamento e di accensione, filtri, tubo di scarico, raccordi, membrane, lama(e), elementi di accoppiamento della lama, cinghie, frizione, batteria, elettrolito della batteria, cavi di comando, guaine, condotti del carburante, tubi, liquido di raffreddamento, fluidi di lubrificazione e idraulici, carburante, sedile, capottature, protezioni o griglie del raccogliherba, armatura del raccogliherba, paraspruzzi, pneumatici, rivestimento del pedale, rivestimento del predellino, rullo anti-scalpo, asse del rullo, ecc.
- 10) Il diritto all'insieme della garanzia viene annullato nei seguenti casi :
 - Per eventuali danni causati dal mancato rispetto delle indicazioni d'uso, di sicurezza, di manutenzione o di immagazzinamento, come descritte nelle presenti istruzioni d'uso. ETESIA declina qualsiasi responsabilità, in particolar modo quella civile, per eventuali danni derivanti da un utilizzo diverso da quelli descritti nel presente manuale d'uso.
 - Per danni causati da un incidente o da una collisione.
 - A seguito di una modifica allo stato generale dell'apparecchiatura e/o all'utilizzo di pezzi non originali se questo è all'origine del danno.
 - In caso d'intervento sull'apparecchio da parte di officine diverse da quelle della rete di rivenditori autorizzati ETESIA.
- 11) In caso di cambio del proprietario dell'apparecchiatura, la scadenza della garanzia ancora in essere può essere trasferita al nuovo proprietario se quest'ultimo ne ha fatto richiesta scritta al Servizio Post-Vendita di ETESIA.

Così facendo, il nuovo proprietario conferma di aver ricevuto le istruzioni d'uso e le condizioni di garanzia insieme all'apparecchiatura e di accettarle senza riserva.
- 12) ETESIA si riserva la possibilità di verificare se le condizioni preliminari di concessione della garanzia contrattuale sono state rispettate dall'acquirente.
- 13) Se viene richiesta l'applicazione della garanzia, ETESIA consegna i pezzi di ricambio nel più breve lasso di tempo. Non potrà comunque essere richiesta una consegna immediata. Un ritardo di consegna non giustificerebbe in alcun caso una richiesta di danni e interessi nei confronti di ETESIA SAS. Per lo stesso motivo, qualsiasi ritardo di consegna non comporterà alcun prolungamento della garanzia.

12• CONDIZIONI GENERALI DI GARANZIA

- 14) Qualsiasi rivendicazione supplementare nei confronti di ETESIA è esclusa.
- 15) Qualsiasi guasto sospetto di essere un difetto che rientri nella garanzia contrattuale, deve essere presentato ad un Rivenditore autorizzato, unico interlocutore in grado di effettuare una richiesta di garanzia nei confronti di ETESIA. Se dovesse sorgere una disputa e in caso di fallimento di qualsiasi compromesso o mediazione, il solo tribunale competente sarà quello indicato sul contratto di concessione definito fra ETESIA e il Rivenditore autorizzato contattato.

OSSERVAZIONE IMPORTANTE :

All'acquisto dell'apparecchiatura, il modulo di garanzia deve essere :

- rispedita debitamente compilata e firmata a :

**ETESIA – SERVIZIO GARANZIA
67165 WISSEMBOURG CEDEX
FRANCE**

- oppure compilata online sul sito extranet dal Rivenditore.

DICHIARAZIONE CE DI CONFORMITÀ

Conformemente alla direttiva 2006/42/CE

Noi,

ETESIA

13, rue de l'Industrie, 67165 WISSEMBOURG CEDEX

dichiariamo, sotto la nostra piena responsabilità, che le tosaerba termiche, serie PRO51, modelli PRO51X alle quali fa riferimento il presente rapporto, soddisfano l'insieme delle disposizioni pertinenti alla direttiva 2006/42/CE ad esse applicabili, così come alle disposizioni delle altre direttive europee ad esse applicabili :

- 2014/30/UE (del 26/02/14)

Compatibilità elettromagnetica

- 2000/14/CE (del 08/05/00)

Emissioni sonore nell'ambiente dei materiali destinati ad essere utilizzati all'esterno degli edifici

garantiamo che le tosaerba termiche, serie PRO51, modelli PRO51X, rispondono ai requisiti della direttiva 2000/14/CE in materie di emissioni sonore nell'ambiente e sono sottoposte alla procedura di controllo interno della produzione, con valutazione della documentazione tecnica e controllo periodico da parte di un organismo autorizzato, il CETIM, 60304 SENLIS CEDEX, Francia.

- Livello di potenza acustica media misurata : 98 dB (A)

- Livello di potenza acustica garantito : 98 dB (A)

M. Treger Claude

13, rue de l'industrie 67165 Wissembourg CEDEX,

è la persona autorizzata a redigere la documentazione tecnica.

Valutazione della conformità con controllo interno della fabbricazione di una macchina secondo l'allegato VIII della direttiva 2006/42/CE.

Modello :



Année de fabrication

Numero di serie :

Sottoscritto a Wissembourg, il 27/09/2016

M. Patrick VIVES

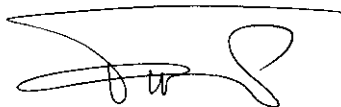

Il Presidente

ETESIA si riserva il diritto di modificare senza preavviso le specifiche dei modelli presentati. Le fotografie e le illustrazioni non sono vincolanti.

ETESIA SAS - 13, Rue de l'Industrie - F-
67165 WISSEMBOURG CEDEX
R.C.S. Strasbourg B343 510 996

Affrancare
alla tariffa
in vigore

ETESIA

SERVIZIO GARANZIA

13 rue de l'Industrie
67165 WISSEMBOURG CEDEX
Francia



